

特記事項

| | |
|----------------|--------------|
| フィルター、ドレン (黒丸) | : Rc1/2 |
| レベル (白丸) | : ϕ 40 |
| 概略製品質量 | : 100kg |
| 概略潤滑油量 | : 7.8 ℓ |
| 取付タップ | : 指定面に加工 |
| 取付孔 | : 指定面に加工 |

PI-160F
MRA1-15-80

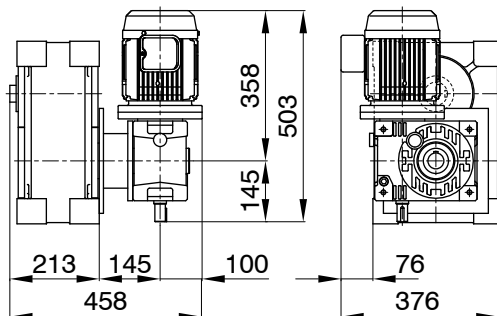

PI-160F
RA2-100

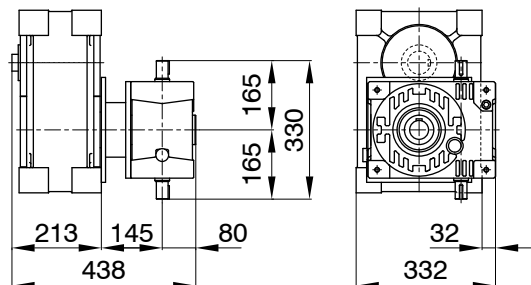

PI-160F
TB-325

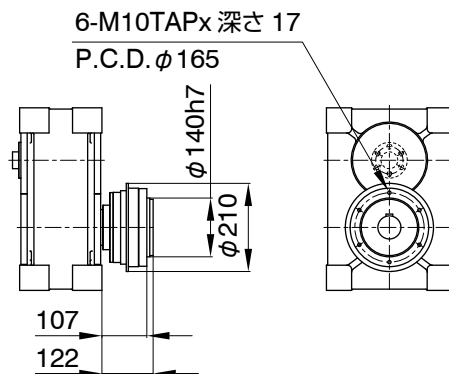

注意事項

- ウォーム減速機 MA シリーズの MA080、100、125 の装着が可能です。
- 駆動部の取付姿勢は、8 種類のパターンが標準化されています。
- MYTORQ トルクリミター 300 シリーズの装着が可能です。
- オートフレックスカップリングの装着が可能です。
- ウォーム減速機の入力軸には、オートガードトルクリミター 400 シリーズ又は、オートフレックスカップリング 各種装着可能です。